

badmintonclub 
Boomgaardshoek

Informatie boekje

I
N
F
O
R
M
A
T
I
E

INHOUD

INLEIDING.....	2
KENNISMAKING MET BADMINTON	3
Geschiedenis van het Badminton	3
BEKNOPTE SPELREGELS.....	3
ZAALINDELING	7
Zaal en kantine	8
WEL EN WEE BIJ PBC BOOMGAARDSHOEK.....	9
Competitie	9
Trainingen	9
Jeugd.....	10
Toernooien.....	10
Commissies	10
SPEELTIJDEN.....	11
MATERIALEN	12
Het racket	12
De shuttles	13
Het schoeisel.....	14
CONTRIBUTIE	15
Gastspelers.....	15
TENSLOTTE	16
M.F.C. Boomgaardshoek.....	16

INLEIDING

Al sinds 1983 bestaat de Poortugaalse Badminton Club Boomgaardshoek in Hoogvliet. De naam is mogelijk wat verwarrend, vroeger hoorde Boomgaardshoek bij Poortugaal, maar na een gemeentelijke herindeling is de wijk Boomgaardshoek bij Hoogvliet gevoegd.

PBC Boomgaardshoek speelt in het MFC (Multi Functioneel Centrum) in de wijk Boomgaardshoek aan de Akkerwinde (naast Bas v/d Heijden). Daar kan men een aantal maal per week op 8 banen terecht. De volwassenen spelen op dinsdag- en vrijdagavond. De jeugd (vanaf 6 jaar) speelt wat vroeger op vrijdagavond. Alle kinderen worden dan in groepen verdeeld en krijgen training van een trainer en een aantal enthousiaste begeleiders. Op zondagochtend zijn er gedurende het competitie seizoen wedstrijden, voor zowel jeugd als volwassenen. Maar is er ook voor beide groepen een mogelijkheid tot vrijspelen op zondagochtend.

Badminton, wie kent het niet van het strand of de camping? Dat badminton een echte sport is, en niet zomaar naar elkaar toeslaan op een zonnige dag, komt men vaak al snel achter. Badminton is echter geen moeilijke sport, na een aantal lessen kunnen er al behoorlijke partijen met lange rally's ontstaan. Daarom begint P.B.C. Boomgaardshoek altijd het seizoen met een aantal lessen, deze lessen zijn vooral bedoeld voor de nieuwe leden zonder badminton ervaring.

Regelmatig houden we zogenaamde 'Racketavonden', waarbij de speelkaartjes van alle aanwezige leden op een willekeurige volgorde op het ahangbord worden geplaatst. Op deze manier speelt iedereen onafhankelijk van zijn spelniveau een keer met elkaar en zo leert men ook andere leden kennen.

Voor de jeugd afdeling van de vereniging worden regelmatig activiteiten georganiseerd, zoals een kind-ouder toernooi, sinterklaas en een dagje uit.

Er zijn op dit moment ongeveer 70 volwassenen en 70 jeugdspelers. Variërend in leeftijd van 6 tot 60 jaar, wat aan geeft dat iedereen badminton kan leren. Voor sport in het algemeen geldt, maar zeker ook voor badminton, u krijgt er een beter uithoudingsvermogen van. En dankzij het verbranden van de nodige calorieën blijft u energieke!

Zowel de gezelligheidsspeler als de mensen die wat fanatieker zijn, voelen zich thuis bij PBC Boomgaardshoek.

KENNISMAKING MET BADMINTON

Geschiedenis van het Badminton

Badminton is een van de oudste sporten ter wereld. De oorsprong is niet met zekerheid vast te stellen. Wel is zeker dat het vroegere badminton afwijkt van het huidige badminton. In oude geschriften wordt badminton beschreven als het naar elkaar toeslaan van een vliegend voorwerp, waarbij als slaginstrument handen en voeten werden gebruikt. Het vliegend voorwerp bestond uit een gewicht waaraan veren bevestigd waren. In de negentiende eeuw werd dit spel, genaamd 'Poona', vanuit India door Engelse militairen, geïntroduceerd in Engeland. In 1873 speelde John Loraine Baldwin het spel op het landgoed Badminton in het graafschap Gloucestershire in Engeland. Hier onstond de huidige naam van de sport: "Badminton". Officiële spelregels werden in 1877 vastgelegd en in 1934 werd de Internationale Badminton Federatie opgericht. Deze federatie is belast met het toezicht houden op de naleving van de spelregels.

BEKNOPTE SPELREGELS

Speelveld

Het speelveld voor badminton ziet er zo uit:

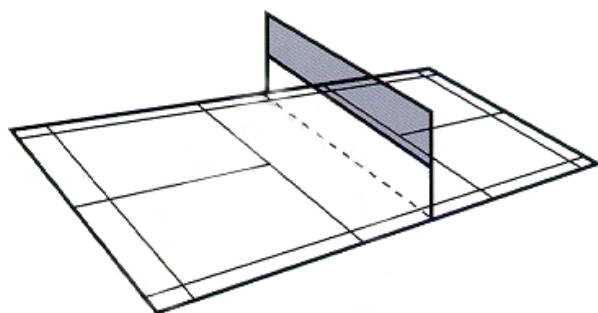

Het veld is 13,40 meter lang en 6,10 meter breed.

Het net moet bij de palen 155 cm hoog zijn.

Het speelveld voor een **enkelspel** ziet er als volgt uit:

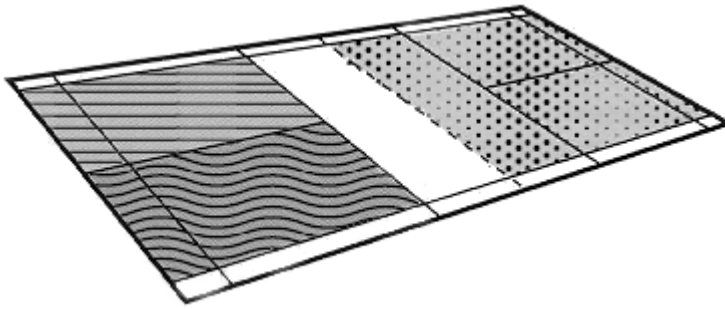

linker serveervak



rechter serveervak



speelveld na de service

Het speelveld voor een **dubbelspel** ziet er als volgt uit:

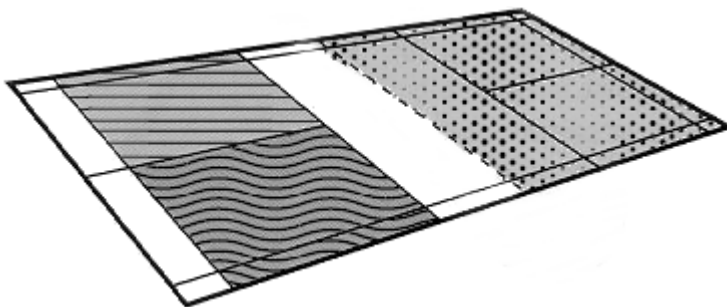

linker serveervak



rechter serveervak



speelveld na de service

Spelregels

Onderdelen

Badminton kent vijf onderdelen:

- herenenkelspel (HE);
- damesenkelspel (DE);
- herendubbelspel (HD);
- damesdubbelspel (DD);
- gemengddubbelspel (GD).

De spelregels:

- 1 Er wordt gespeeld volgens 'the best of three games' (twee gewonnen games)
- 2 Er wordt gespeeld volgens het 'rally point systeem', beide partijen kunnen scoren, onafhankelijk wie aan service is;
- 3 Als de serveerder niet scoort, gaat de service over en de ontvanger krijgt een punt;
- 4 Alle games gaan tot 21 waarbij 2 punten verschil moeten bestaan;
- 5 Mocht de stand 20-20 worden, wordt er verlengd tot het verschil van twee punten is ontstaan;
- 6 Wordt de stand 29-29, dan is het 30e punt hoe dan ook beslissend in de game (30-29 is dus de maximale gamestand)
- 7 Als de serverende partij een even aantal punten heeft, wordt geserveerd vanuit het rechter servicevlak; bij een oneven aantal punten wordt geserveerd vanuit het linkervlak
- 8 In het dubbelspel heeft een duo slechts 1 servicebeurt, die duurt tot de ontvangende partij een punt scoort; de service gaat dan over;
- 9 In het enkelspel wisselen de serveerders van plaats als zij in hun servicebeurt scoren; scoren de ontvangers dan krijgen zij het punt en de service, maar wisselen zij niet van plaats;
- 10 Bij het bereiken van het 11^e punt, krijgen de spelers (in enkel en dubbelspel) een pauze van 60 seconden;
- 11 Tussen alle games krijgen de spelers 2 minuten rust.

Toss

Voordat een spel begint is er een loting (toss).

Wie deze toss wint moet een keuze maken uit de volgende mogelijkheden:

- eerst serveren of eerst de service ontvangen;
- het spel beginnen aan de ene kant dan wel aan de andere kant.

De tegenpartij kiest uit de overgebleven mogelijkheden.

Dus indien bijvoorbeeld de winnaar van de toss er voor kiest om eerst te serveren, dan is de verliezer van de toss de eerste ontvanger en kiest de kant van het veld waarop hij/zij begint.

Service

Een belangrijk onderdeel bij Badminton is de service.

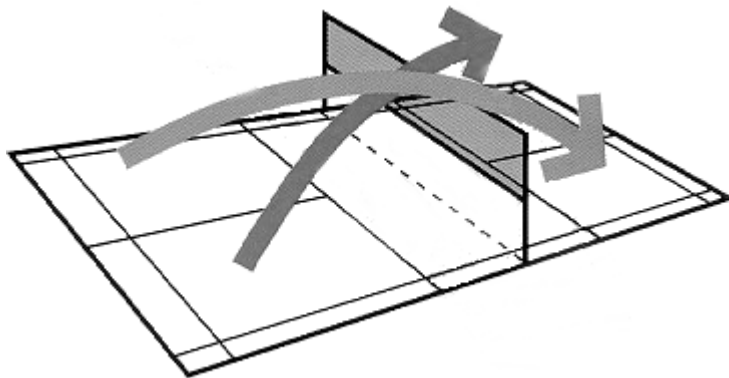

Een service is goed als:

- deze onderhands geslagen wordt;
- deze diagonaal in het juiste speelvak wordt gespeeld (zie tekening);
- de serveerder niet op of tegen de lijnen staat;
- de serveerder met beide voeten op de grond staat.

Je maakt een fout

- als de shuttle binnen je speelveld op de grond valt;
- als de shuttle tijdens de service, buiten het juiste serveervak van je tegenstander op de grond valt;
- als je in het net slaat;
- als je de shuttle twee maal achter elkaar raakt.

Let

Een let betekent dat de rally opnieuw moet worden gespeeld als gevolg van een onvoorziene gebeurtenis (bijvoorbeeld als de shuttle van anderen in jouw veld valt).

Wisselen van spelhelft

Je moet wisselen van spelhelft:

- na iedere game
- in de derde game wanneer één van de spelers 11 punten heeft gescoord

ZAALINDELING

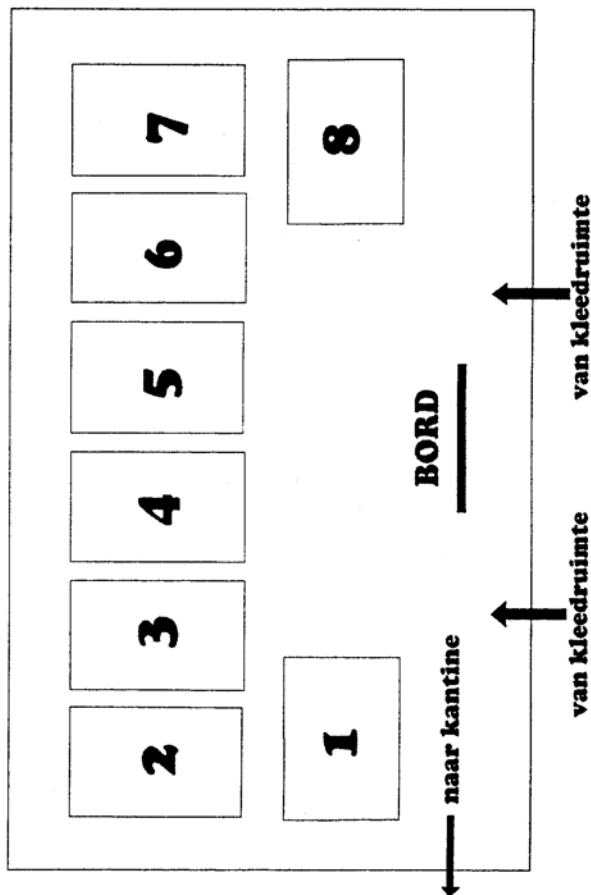

Zaal en kantine

Via de zaal komt u in de kleedkamers van het MFC (nr. 3 voor de heren, nr. 4 voor de dames).

Als u de zaal binnenkomt, ziet u langs de kant het ahangbord staan. Als u al een kaartje met uw eigen naam heeft, dan hangt deze aan de achterzijde van het bord. Als u uw kaartje gevonden heeft, kunt u deze ophangen aan de andere zijde van het bord. Deze is verdeeld in verschillende kolommen en rijen. De kolommen geven de banen aan (1 t/m 8), de rijen de tijden waarop u kunt spelen.

De banen zijn als volgt genummerd: als u vanaf het bord (rug naar het bord) de zaal in kijkt, begint u de banen te tellen vanaf uw linkerhand. Baan 1 zit dus het dichtst bij de kantine deur, de zes banen naast elkaar zijn de banen 2 t/m 7, en baan 8 ligt het dichtst bij de kleedkamers. (zie zaalindeling op pagina 7)

Per keer dat u ophangt kunt u 20 minuten spelen.

Aan het ahangbord is ook een infobord bevestigd. We raden u aan om daar regelmatig uw blik op te laten vallen, omdat daar nogal eens belangrijke mededelingen worden opgehangen, zoals niet-speeldagen, toernooien, competitiestanden etc.

Ook in deze sporthal zijn er natuurlijk regels waar we ons aan moeten houden. We zullen ze even noemen: Eten en drinken kunt u alleen in de kantine. In de zaal en in de kleedkamer mag dit niet. U mag de zaal niet betreden met straatschoenen, bovendien mogen de zaalschoenen geen zwarte zool hebben.

Als u voldaan bent van het vlijtig badmintonnen dan kunt u wat nuttigen of praten in de gezellige kantine. Maar.... Het zou erg fijn zijn als u de kantine netjes achterlaat als u er iets genuttigd heeft. Glazen en flesjes kunnen het best naar de bar gebracht worden en de stoelen worden teruggezet. Want wij zijn tenslotte te gast in de sporthal en daarvoor mogen wij ons best netjes gedragen.

WEL EN WEE BIJ PBC BOOMGAARDSHOEK

U kunt zich bij badmintonclub Boomgaardshoek als jeugd- (tot 18 jaar) of als seniorenlid (vanaf 18 jaar) opgeven. Iedereen begint als recreant en als men dat wil, kan men geselecteerd worden als competitieplayer of -speelster.

Competitie

Meedoen aan een competitie houdt in, dat men dan deelneemt aan één van de door de badmintonbond geregelde competitievormen. Er bestaan verschillende competities, te weten: De gewone competitie (gemengd), jeugdcompetitie, damescompetitie en de herencompetitie. Er zijn twee aparte competitie rondes. De eerste competitie wordt afgewerkt in de maanden september t/m januari. De andere competitie wordt gespeeld van februari t/m mei. Bij iedere competitievorm speelt men tegen teams van andere verenigingen (men speelt dus 'uit' en 'thuis'). Een competitie team moet minstens bestaan uit 4 spelers. Bij de gewone competitie zijn dat 2 heren en 2 dames. De teamsamenstelling voor de andere vormen van competitie spreekt voor zich. PBC Boomgaardshoek heeft meestal 5 tot 7 teams voor de gewone competitie, voor elke andere competitievorm één tot drie teams.

Trainingen

Voor beginnende recreanten

Aan het begin van het seizoen worden er introductie lessen gegeven voor de beginnende spelers (senioren). In eerste instantie worden de basisregels en basisslagen van het badminton geleerd. Gedurende het seizoen worden er thema lessen gegeven om zowel de techniek als de tactiek bij te schaven. De lessen worden gegeven op dinsdag- of vrijdagavond door vrijwilligers van de vereniging

Voor competitie spelers en gevorderde recreanten

Aan competitie is automatisch een training verbonden. De competitieplayers (senioren) hebben op dinsdagavond een verplichte training. De gevorderde recreanten (senioren) kunnen ook vaak vrijwillig meetrainen. Zij moeten zich dan apart voor deze training opgeven. Deze trainingen worden gegeven door een gediplomeerde trainer.

Jeugd

Bij de jeugd verloopt de speeldag op een andere manier: Alle kinderen worden ingedeeld in twee groepen en krijgen training van een trainer en andere begeleiders.

Wanneer de jeugdspelers de uitdaging aan durven gaan om tegen leeftijdgenoten van andere verenigingen wedstrijden te spelen, is dit mogelijk. Van januari tot mei organiseert de badmintonbond namelijk een jeugdcompetitie.

Toernooien

PBC Boomgaardshoek organiseert 1 keer per jaar een clubtoernooi voor de eigen leden, waarbij iedereen evenveel kans heeft om clubkampioen te worden. Een heel ander verhaal is het circuit van de open toernooien. Men kan zich hier als lid van een vereniging individueel voor opgeven. Hiervoor heeft u wel een zogenaamde bondskaart nodig, die u via de vereniging krijgt. Deze toernooien worden door verschillende badmintonverenigingen ieder jaar weer georganiseerd (ook door PBC Boomgaardshoek), en u kunt zich dan inschrijven in een klasse die voor u van toepassing is. Er kan deelgenomen worden aan drie onderdelen, te weten enkel- en dubbelspel en aan gemengd dubbelspel. Er zijn allerlei soorten toernooien zoals ook speciale jeugd-, recreanten-, team- en veteranentoernooien. De meeste toernooien duren een weekend lang. Dit is dus de gelegenheid om kennis te maken met andere badmintonspelers en speelsters, en andere verenigingen en sporthallen te bezoeken.

Commissies

Er bestaan binnen onze vereniging verschillende commissies. Dat zijn de:

Technische Commissie: deze regelt alles omtrent de competitie.

Toernooi Commissie: deze organiseert het open- en clubtoernooi.

Jeugd Commissie: deze regelt alles wat met de jeugd te maken heeft.

Verder zijn er nog de kas-, feest-, recreanten- en PR-commissie.

SPEELTIJDEN

Speeldata/-tijden:

Speeltijden

Jeugd	vrijdag	18:00 – 19.30 uur	training groep I
	vrijdag	19:30 – 21:00 uur	training groep II
	zondag	10:00 – 12:00 uur	vrij spelen

Volwassenen

dinsdag	19:00 – 23:00 uur	september t/m mei
dinsdag	20:00 – 22:00 uur	juni
vrijdag	21:00 – 23:00 uur	
zondag	12:00 – 14:00 uur	

Op dinsdag zal er van 19:30 uur t/m 23.00 uur getraind worden door de competitieteams. Er zijn dan 4 banen bezet door de competitietraining. Er zijn 2 groepstrainingen. De 1^e is van 19:30 – 21:15 uur, de 2^e is van 21:15 – 23:00 uur. De competitietraining loopt gedurende het competitie seizoen, 25 weken tot aan het Open Toernooi (september t/m februari).

De vrijdag traint en speelt de jeugd in twee groepen, de groepsindeling wordt gemaakt door de jeugdcommissie.

Op dinsdag of vrijdag is er in het begin van het seizoen training voor de recreanten.

Later in het seizoen kan er training gegeven worden, mits er voldoende belangstelling voor bestaat. Mocht dit zo zijn geef dit dan door aan een van de bestuursleden. Op zondag worden er door de senioren van september t/m januari competitiewedstrijden gespeeld. De jeugd speelt de competitiewedstrijden van januari t/m mei op zondag. Beide zal zijn van 10.00 uur tot 14.00 uur. Hiervoor zijn vier tot vijf banen bezet.

MATERIALEN

Wanneer u voor een bepaalde sport kiest, zijn hieraan de onvermijdelijke kosten voor de vereiste materialen verbonden. Bij badminton moet u denken aan natuurlijk een badminton racket, maar ook aan gepast schoeisel (zonder zwarte zool). Op een aparte plaats komen de shuttles, omdat de kosten voor shuttles al in de contributie van onze vereniging zijn inbegrepen. Hieronder passeren de materialen één voor één de revue.

Het racket

Een badmintonracket dat goed te gebruiken is in de zaal (dus geen strand badminton racket) weegt tussen 80 en 120 gram. Verder is er een grote verscheidenheid in kwaliteit tussen de verschillende badmintonrackets. In het algemeen kan men stellen dat een goedkoop racket steviger en zwaarder is en een beginnersracket wordt genoemd. Een duur racket is voor specifiek gebruik en is meestal 'uit één stuk', dat het racket wel wat minder stevig maakt. De twee elementen van het racket die vervangen kunnen worden, zijn de bespanning en de tape om het handvat van het racket. Het laatst genoemde artikel is te koop voor de prijs van € 2,50 tot ongeveer € 10,- per handvat, en kan worden vervaardigd uit verschillende materialen. Men gebruikt grips van plastic (vanaf de racketfabriek) of badstof (sokjes), maar het overgrote deel van de badmintonspelers kiest voor tape van (synthetisch) leer. In de sportwinkel is er dan ook voor elk wat wils op het gebied van (synthetisch) leer. De badstof sokjes zijn minder populair, misschien omdat deze na een aantal malen badmintonnen, hard worden. De sokjes zijn wel wasbaar. De plastic grips, die soms bij aankoop om de wat goedkopere rackets zijn gewikkeld, zijn glad, hard, en niet geschikt voor vocht opname. Het enige voordeel van plastic is dat het een redelijke ondergrond is voor een ander soort tape, bijvoorbeeld voor (synthetisch) leer.

De snaren in het blad van het racket, de bespanning, zijn te verkrijgen in twee soorten: snaren van darm en synthetische snaren. Darm wordt hoofdzakelijk gebruikt in combinatie met veren shuttles, synthetische snaren ook met nylon shuttles. Het fenomeen shuttle komt later aan de orde. Wanneer u in een sportzaak komt om uw racket van een andere bespanning te laten voorzien, wil de bespanner meestal weten 'hoeveel kilo erop moet'. Kilogram is de maat waarin verschillende gradaties van de bespanning worden uitgedrukt. Hoe meer kilogram op de bespanning staat, hoe strakker de snaren worden aangetrokken. Het aantal

kilogrammen op de bespanning van de badmintonracket varieert van ongeveer 6 tot 9 kilogram, dit hangt af van het racket en van de persoonlijke speelstijl. In het begin is het dus een beetje experimenteren.

Tot slot nog een opsomming van de populairste badmintonracketmerken en de prijzen. De meest gebruikte rackets zijn van de merken *Yonex*, *Karakal*, *Carlton*. De prijzen variëren van ca. 25 euro tot boven de 150 euro.

De shuttles

Hierboven is al gesproken over nylon en veren shuttles. Dit zijn de enige twee soorten verkrijgbaar, buiten de plastic shuttles voor het strand natuurlijk. De veren shuttle wordt gebruikt door de meer gevorderde spelers en is beduidend anders dan de nylon shuttle.

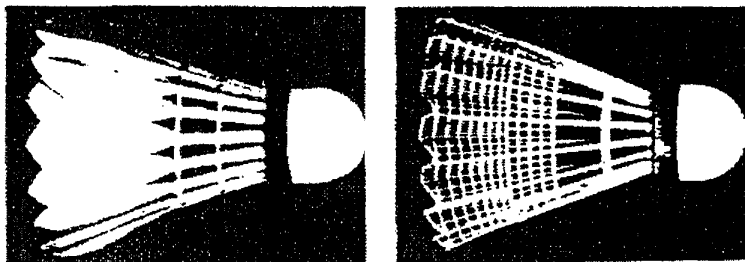

VERENSHUTTLE

NYLONSHUTTLE

Ten eerste is de vlucht verschillend en je kunt meer 'doen' met een veren shuttle dan met een nylon shuttle, anders gezegd: het gevoel met de veren shuttle is beter. Ook is een veren shuttle sneller kapot dan een nylon shuttle, waardoor de veren shuttles relatief duurder zijn. Dit is ook de reden waarom de recreanten van PBC Boomgaardshoek (= de grootste groep) met nylon shuttles spelen. Vanaf een bepaald niveau spelen de competitie spelers met veren shuttles. Goede nylon shuttles worden verkocht per half dozijn en kosten dan ongeveer tussen 5 en 12 euro. Goede veren shuttles worden verkocht per dozijn en kosten dan ongeveer tussen 8 en 20 euro. De shuttles die tijdens het spelen worden gebruikt zitten al in de contributie. Hiervoor hoeft niet apart betaald te worden.

Het schoeisel

Bij badminton worden zaalschoenen gebruikt en geen buitenschoenen! Badminton-zaalschoenen onderscheiden zich van andere zaalschoenen doordat ze minder wegen en dunnere zolen hebben, waardoor beter contact met de grond mogelijk is. Het is in het MFC verboden om met schoenen met zwarte zool te spelen. Men kan goede zaalschoenen aanschaffen voor een prijs die ligt tussen de 25 en 75 euro.

Alles resumerend kunnen bij badminton de aanschafkosten qua materiaal liggen tussen de 50 en 200 euro.

UW advertentie hier ?

Neem contact op via
Boomgaardshoek@Badminton.nl

CONTRIBUTIE

De contributie worden per seizoen in de algemene leden vergadering vastgesteld en staat aangegeven in het inschrijfformulier.

Gespreide betaling van deze bedragen is mogelijk (5x). Wanneer u mocht besluiten midden in het seizoen lid te worden, dan hoeven de niet meegespeelde maanden logischerwijs niet betaald te worden. Wanneer u tijdens de eerste maand van het lidmaatschap besluit toch niet definitief lid te worden, kunt u de resterende contributie terug krijgen. Dit moet u echter zelf tijdens de eerste maand aan de secretaris doorgeven. Het seizoen loopt van september tot en met juni.

Gastspelers

Er bestaat de mogelijkheid om als gastspeler onze vereniging te bezoeken. U neemt dan contact op met de voorzitter of het secretariaat, waarmee u een afspraak maakt om een keer mee te spelen (tegen betaling van € 3,00).

Voorzitter: Tel.: 06 - 13109494
Secretariaat Boomgaardshoek@badminton.nl

Ook kunt u rackets huren: deze kosten € 2,- per stuk per speeldag. Overigens kunt u niet onbeperkt als gastspeler meedoen; als u het badminton bij PBC Boomgaardshoek leuk vindt, kunt u beter lid worden.

TENSLOTTE

Voor eventuele vragen of inlichtingen kunt u een mail sturen naar;
Boomgaardshoek@badminton.nl of bellen naar 06-13109494.

Op het inschrijfformulier en onze website zijn ook de namen en adres gegevens van de huidige bestuursleden te vinden.

Bezoek ook onze website; www.PBCBoomgaardshoek.nl

Wij hopen u binnenkort als nieuw lid te mogen begroeten in het;

M.F.C. Boomgaardshoek

Akkerwinde 1

3191 RA Hoogvliet

tel 010-4381944 of 4382788

Het Bestuur

Alex Computers

" Uw specialist op ICT gebied "

www.alexcomputers.nl

Rabobank

